

VITO 60

Spec sheet



Funktionalität:

VITO 60 reinigt Ihr KSS, Öle und wässrige Lösung einfach und ohne Aufsicht. VITO wird in die Flüssigkeit gestellt und filtert diese von Spänen und sonstigen Ablagerungen. Zusätzlich wird durch die Filtration die Flüssigkeit belüftet. Nach der eingestellten Zeit (Standard 15 min) stoppt VITO automatisch.

Eigenschaften:

- ♣ Für alle Industriebecken geeignet
- ♣ Betriebstemperatur bis zu 200°C
- ♣ Druck- & Anströmfiltration
- ♣ Automatische Filtration - VITO stoppt nach eingestellter Filtrationszeit
- ♣ Automatische Abschaltung - VITO hat integrierten Hitzeschutz
- ♣ VITO besteht aus Edelstahl (1.4301) und anderen nicht rostenden Materialien
- ♣ Pump-Filter-Einheit und Auffangwanne können maschinell gereinigt werden
- ♣ Optische Signale

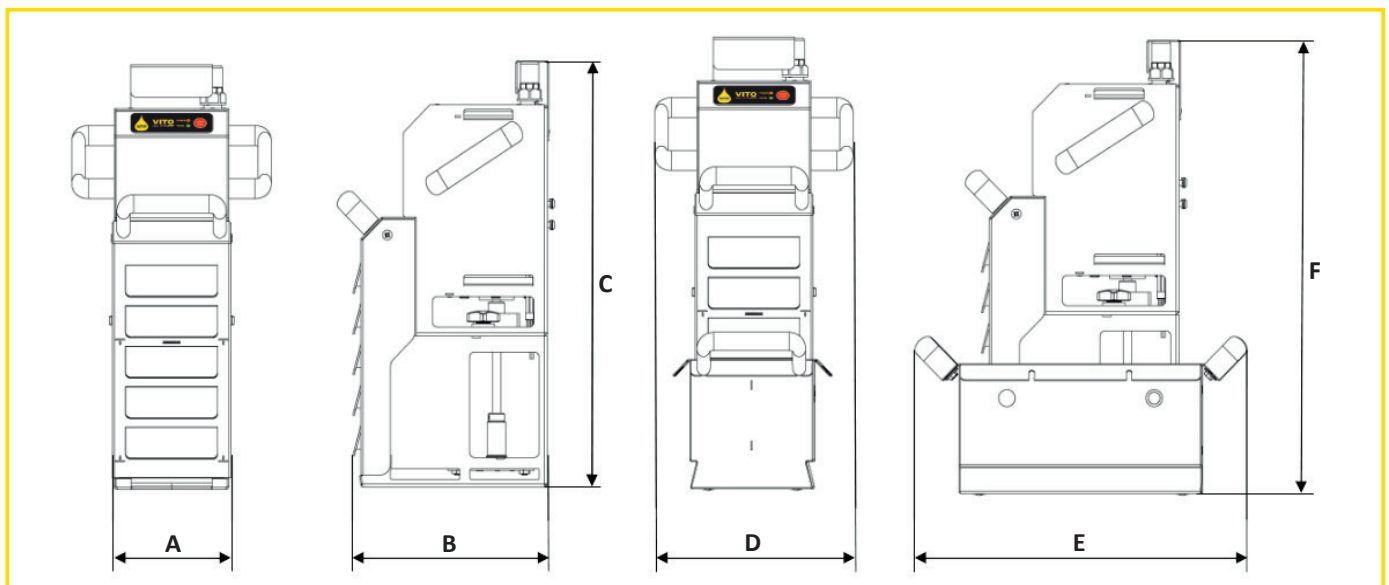

VITO 60 technische Daten:

	Breite A	Tiefe B	Höhe C			Breite D	Tiefe E	Höhe F
	116 mm	191 mm	398 mm			195 mm	324 mm	426 mm
Filtrationsleistung	Filtrations-effizienz	Partikel-aufnahme	Filtrations-zykluszeit	Sogtiefe	max. Leistung	Stroman-schluß	Interne Sicherung	Schutzklasse
bis zu 60 l/min	5 µm effektiv/ 20 µm nominal	1,7 l	15 min (einstellbar)	~35 cm	300 W	220 - 240 V, einphasig	4 AT	Erdungs-schutz (PE)
Gesamtgewicht	Gewicht	Temperatur	Material					
8,9 kg (mit Auffangwanne)	7,7 kg (ohne Auffangwanne)	max. 200 °C	Edelstahl 1.4301					

Zubehör:

- ♣ Datenleser zur Nutzungskontrolle
- ♣ Halterungen für alle Industriebecken
- ♣ Partikelfilter

V 3.1



VITO AG

T: +49 (0) 7461 / 1508050
F: +49 (0) 7461 / 1508051

info@vitofilter.com
www.vitofilter.com